

TiLite ZSERIES Bestellformular

Version Juli 2020

Einfachrohr Festrahmen Rollstuhl

Seite 1 von 7

| Händlerdaten | | Benutzerdaten | |
|--|--|---|--|
| Händler: | | Kommission : | |
| Ort: | | | |
| Berater: | | Behinderung: | |
| Status: <input type="checkbox"/> Offerte <input type="checkbox"/> Bestellung | | Gewicht: | |
| Datum: | | Hilfsantrieb: <input type="checkbox"/> Ja <input type="checkbox"/> Nein | |

Bitte mailen Sie das ausgefüllte Formular an CH_Box_Info@permobil.com oder auf Fax 041 672 76 09





3 RAHMENART

| | | Preise exkl. MwSt | CHF |
|-------|--|-------------------|-------|
| AZFS1 | <input type="checkbox"/> Aero Z Aluminium Rahmen (Umfassende Verstellbarkeit. Gewichtsgrenze 120kg. Bei einer Sitzbreite A und Sitztiefe B von 25.5 – 30.5cm ist die Gewichtsgrenze 68kg.) Tarifziffer: 30.129.008 | | 3'615 |
| Z2FS2 | <input type="checkbox"/> ZRA Titan Rahmen (Umfassende Verstellbarkeit. Gewichtsgrenze 120kg. Bei einer Sitzbreite A und Sitztiefe B von 25.5 - 30.5cm ist die Gewichtsgrenze 68kg.) Tarifziffer: 30.129.001 | | 4'060 |
| Z2FS1 | <input type="checkbox"/> ZR Titan Rahmen (Begrenzte Verstellbarkeit. Gewichtsgrenze 120kg. Bei einer Sitzbreite A und Sitztiefe B von 25.5 - 30.5cm ist die Gewichtsgrenze 68kg.) Tarifziffer: 30.129.002 | | 4'400 |
| ZHDR1 | <input type="checkbox"/> Heavy Duty Rahmen (Gewichtsgrenze 136kg. Nicht erhältlich als AeroZ, SuperLite Edition, Slipstream-Gabel, Bügel-Armauflage, wegschwenkbar und Bügel-Armauflage, wegschwenkbar, zurückklappbar. Keine Kosten wenn Sitzbreite A 51cm und Sitztiefe B 51cm gewählt werden. Beinhaltet Rücken Polster verstellbar mit Velcroeinzelgurten. Erfordert winkelverstellbare Fussaufflage, abklappbare und höhenverstellbare Rückenlehne aus Aluminium, Vorderräder LiteSpeed-Billet-Aluminium und Hinterräder Spingergy LX (nur erhältlich mit 0° oder 2° Radsturz), Shadow oder Spingergy SPOX.) | | 450 |
| ZRFR1 | <input type="checkbox"/> Verstärkter Rahmen (Keine Kosten wenn Sitzbreite A 51cm und Sitztiefe B 51cm oder Heavy Duty Rahmen gewählt werden.) | | 355 |

TRANSIT OPTIONEN

| | | |
|--------|--|-----|
| ZTTD03 | <input type="checkbox"/> Transit Ladungssicherungen für Aero Z und ZRA (Besteht aus 4 Ladungssicherungs-Klammern, 2 Beckengurt-Klammern und Verstärktem Rahmen. Informationen: www.permobilus.com → Support → TiLite Manual Wheelchairs → Manuals → ZRA/AeroZ) | 355 |
| ZWTB | <input type="checkbox"/> Transport Klemmen für ZR (Besteht aus 4 Ladungssicherungs-Klammern, nur Transport leerer Rollstuhl. Wichtig: Informationen zur Ladungssicherung: www.permobilus.com → Support → TiLite Manual Wheelchairs → Manuals → ZR.) | 355 |

RAHMENOBERFLÄCHE

| | | | | |
|--|--|---|--|----|
| Natural Finish | ZFF1 <input type="checkbox"/> Satin (Nur erhältlich mit ZR und ZRA) | ZFF3 <input type="checkbox"/> Aluminiumfarbe (AeroZ nur mit Tattoo) | -- | |
| | ZSCBT1 <input type="checkbox"/> Auffrischung Pads für Satin Rahmenoberfläche | | 17 | |
| Tattoo (ZR/ZRA mit Satin. AeroZ Aluminium mit Klarlackbeschichtung) | ZFF45 <input type="checkbox"/> Need for Speed  | ZFF44 <input type="checkbox"/> Flower Garden  | 360 | |
| | ZFF43 <input type="checkbox"/> Mosaic  | | | |
| High Gloss Paint | ZFF8 <input type="checkbox"/> Super Wet Black | ZFF10 <input type="checkbox"/> TiLite Red | ZFF29 <input type="checkbox"/> Neon Pink | -- |
| Metallic Paint | ZFF14 <input type="checkbox"/> Ocean Blue Metallic | ZFF15 <input type="checkbox"/> Tangerine Metallic | ZFF30 <input type="checkbox"/> Acid Green Metallic | -- |
| Pearlescent Paint | ZFF17 <input type="checkbox"/> Midnight Blue Pearl | ZFF18 <input type="checkbox"/> White Pearl | | -- |
| Matte Paint | ZFF19 <input type="checkbox"/> Black Lava | ZFF27 <input type="checkbox"/> Titanium Grey | | -- |
| Matte Textured Paint | ZFF40 <input type="checkbox"/> Hyper Blue | ZFF41 <input type="checkbox"/> Flame Orange | ZFF42 <input type="checkbox"/> OD Green | -- |
| Candy Paint | ZFF22 <input type="checkbox"/> Ruby Red | ZFF23 <input type="checkbox"/> Azure Blue | ZFF25 <input type="checkbox"/> Electric Plum | -- |

ALUTEILE ELOXIERT

(Beinhaltet Achsrohr aus Aluminium (ausser beim Verstärkten Rahmen), Achsen-Halterung, Fussbrett-Klemme und Lenkradgabel-Halterung, Lenkradgabel und Gabelabdeckung. Wenn keine Farbe gewählt wird, ist die Standardfarbe Black.)

| | | | | | |
|---|---|---|--|--|-----|
| ZANO1 <input type="checkbox"/> Black | | | | | -- |
| ZANO5 <input type="checkbox"/> Sapphire | ZANO3 <input type="checkbox"/> Red Pepper | ZANO6 <input type="checkbox"/> Burnt Orange | ZANO8 <input type="checkbox"/> Ultraviolet | ZANO9 <input type="checkbox"/> Fuchsia | 180 |

TiFIT®: MASSGEFERTIGTER RAHMEN

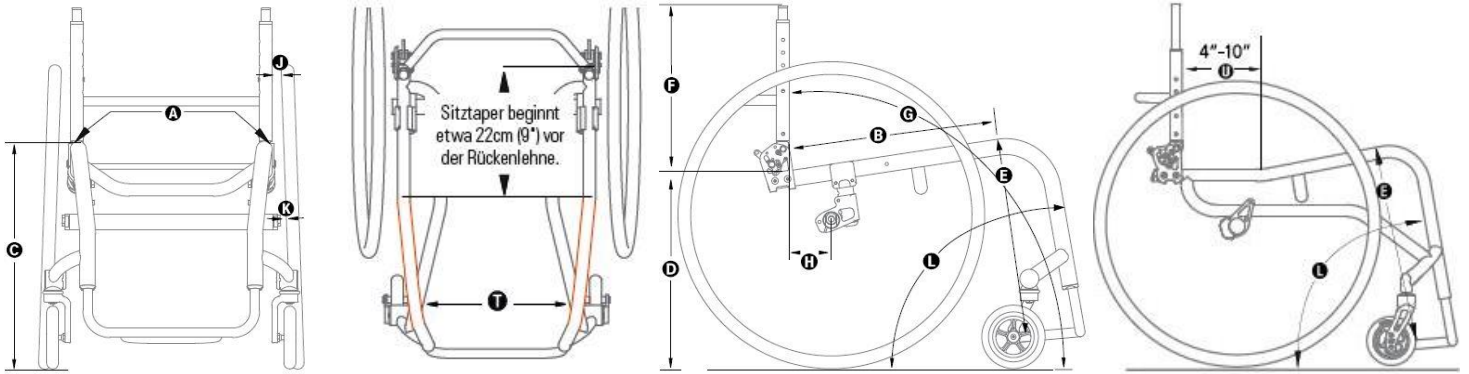

| SITZBREITE HINTEN A Gemessen von Aussenkante Sitzrohr bis Aussenkante Sitzrohr hinten bei den Rückenrohren. | | | | | | |
|---|---------------------------------------|---------------------------------------|---------------------------------------|---------------------------------------|---------------------------------------|-----|
| ZSW4 | <input type="checkbox"/> 25.5cm (10") | <input type="checkbox"/> 28cm (11") | <input type="checkbox"/> 30.5cm (12") | <input type="checkbox"/> 33cm (13") | <input type="checkbox"/> 35.5cm (14") | -- |
| | <input type="checkbox"/> 38cm (15") | <input type="checkbox"/> 40.5cm (16") | <input type="checkbox"/> 43cm (17") | <input type="checkbox"/> 45.5cm (18") | <input type="checkbox"/> 48cm (19") | |
| ZSW2 | <input type="checkbox"/> 51cm (20") | | | | | 515 |

| SITZBREITE VORNE (SITZ TAPER) T Gemessen von Innenkante Sitzrohr bis Innenkante Sitzrohr beim Front Rahmen. (Erforderlich mit V-Front Rahmen. Sitz Taper nicht erhältlich mit einem Standard Front Rahmen) | | |
|--|--|-----|
| ZFSW1 | <input type="checkbox"/> Ohne Taper (Mass ist 6.5cm weniger als Sitzbreite Hinten A) | -- |
| ZFSW3 | <input type="checkbox"/> 4cm (1.5") Sitz Taper (Mass ist 10cm weniger als Sitzbreite Hinten A , Sitzbespannung wird mit verstellbaren Velcroeinzelgurten geliefert. Nicht erhältlich mit Sitzbreite Hinten A 25.5 - 28cm.) | 290 |

| SITZTIEFE B Gemessen vom Rückenrohr Vorderkante bis zum Beginn der Sitzbespannung. Die Sitzbespannung beginnt 1.25cm hinter dem Kniewinkel, ausser bei Massgefertigten Rahmentiefe oder wenn die Fahreigenschaft dadurch beeinträchtigt wird. | | | | | | |
|---|--|---------------------------------------|---------------------------------------|---------------------------------------|---------------------------------------|---|
| ZSD1 | <input type="checkbox"/> 25.5cm (10") | <input type="checkbox"/> 28cm (11") | <input type="checkbox"/> 30.5cm (12") | <input type="checkbox"/> 33cm (13") | <input type="checkbox"/> 35.5cm (14") | -- |
| | <input type="checkbox"/> 38cm (15") | <input type="checkbox"/> 40.5cm (16") | <input type="checkbox"/> 43cm (17") | <input type="checkbox"/> 45.5cm (18") | <input type="checkbox"/> 48cm (19") | |
| ZSD2 | <input type="checkbox"/> 51cm (20") | | | | | 540 |
| ZSD3 | Massgefertigte Rahmentiefe länger als Sitztiefe (Eine massgefertigte Rahmentiefe ab 51 cm kostet CHF 490.) | | | | | -- |
| | <input type="checkbox"/> +1.5cm (0.5") | <input type="checkbox"/> +2cm (0.75") | <input type="checkbox"/> +2.5cm (1") | <input type="checkbox"/> +3cm (1.25") | <input type="checkbox"/> +4cm (1.5") | <input type="checkbox"/> +4.5cm (1.75") |
| | <input type="checkbox"/> +5cm (2") | | | | | |

| ERGONOMISCHER SITZ Q Gemessen vom Rückenrohr Vorderkante bis zum Beginn der Biegung. Dient als Beckenstopp. (ZERG1 für ZR: Nicht erhältlich mit Sitzbespannung spannbar, angeschraubt oder mit G10 festem Sitz.) / (ZERG2 für ZRA, AeroZ: Kippunkt könnte beeinträchtigt werden. Nicht erhältlich mit V-Front, Sitztaper, Rückenverriegelung im gefalteten Zustand, Desk Armauflage, tiefenverstellbarer Rücken, klappbaren Seitenteilen, Seitenteilen anpassbar mit Radabdeckung, G10 festem Sitz, Sitzbespannung spannbar angeschraubt.) | | | | | | |
|--|---|------------------------------------|---|------------------------------------|---|-----|
| ZERG1 | <input type="checkbox"/> 12.5cm (5") | <input type="checkbox"/> 15cm (6") | <input type="checkbox"/> 18cm (7") | <input type="checkbox"/> 20cm (8") | <input type="checkbox"/> 23cm (9") | 420 |
| ZERG2 | <input type="checkbox"/> 15cm (6") Sitztiefe B mind.30.5cm | | <input type="checkbox"/> 18cm (7") Sitztiefe B mind.30.5cm | | <input type="checkbox"/> 20.5cm (8") Sitztiefe B mind.33cm | 420 |

| SITZHÖHE VORNE Q Gemessen vom Boden bis oberhalb der Sitzbespannung vorne. (Verstellbarkeit ZRA in 1.25cm Schritten.) | | | | | | |
|---|---------------------------------------|---------------------------------------|---|---|---------------------------------------|----|
| ZFSH1 | <input type="checkbox"/> 40.5cm (16") | <input type="checkbox"/> 42cm (16.5") | <input type="checkbox"/> 43cm (17") | <input type="checkbox"/> 44.5cm (17.5") | <input type="checkbox"/> 45.5cm (18") | -- |
| | <input type="checkbox"/> 47cm (18.5") | <input type="checkbox"/> 48cm (19") | <input type="checkbox"/> 49.5cm (19.5") | <input type="checkbox"/> 51cm (20") | <input type="checkbox"/> 52cm (20.5") | |
| | <input type="checkbox"/> 53.5cm (21") | | | | | |

| SITZHÖHE HINTEN D Gemessen vom Boden bis oberhalb der Sitzbespannung hinten. | | | | | | |
|--|--------------------------|-------|---------------------------------------|---|---|----|
| MÖGLICHE SITZHÖHEN HINTEN | | ZRSH1 | <input type="checkbox"/> 32cm (12.5") | <input type="checkbox"/> 33cm (13") | <input type="checkbox"/> 34.5cm (13.5") | -- |
| Hinterrad Grösse | Sitzhöhe hinten D | | <input type="checkbox"/> 35.5cm (14") | <input type="checkbox"/> 37cm (14.5") | <input type="checkbox"/> 38cm (15") | |
| 20" (451) | 31.5-47cm (12.5"- 18.5") | | <input type="checkbox"/> 39cm (15.5") | <input type="checkbox"/> 40.5cm (16") | <input type="checkbox"/> 42cm (16.5") | |
| 22" (501) | 35.5-48cm (14"- 19") | | <input type="checkbox"/> 43cm (17") | <input type="checkbox"/> 44.5cm (17.5") | <input type="checkbox"/> 45.5cm (18") | |
| 24" (540) | 37-51cm (14.5"- 20") | | <input type="checkbox"/> 47cm (18.5") | <input type="checkbox"/> 48cm (19") | <input type="checkbox"/> 49.5cm (19.5") | |
| 25" (559) | 37-51cm (14.5"- 20") | | <input type="checkbox"/> 51cm (20") | | | |
| 26" (590) | 39-51cm (15.5"- 20") | | | | | |

| KNIEWINKEL L Gemessen wird der Winkel vom Vorderrahmen zum Boden. | | | | | | |
|---|------------------------------|------------------------------|------------------------------|--|---|----|
| ZFA1 | <input type="checkbox"/> 70° | <input type="checkbox"/> 75° | <input type="checkbox"/> 80° | <input type="checkbox"/> 85° (Nicht erhältlich mit 6" Vorderräder) | <input type="checkbox"/> 90° (Nicht erhältlich mit 5" und 6" Vorderräder) | -- |

UNTERSCHENKELLÄNGE ③ / FUSSAUFLAGE Gemessen von der Fussauflage hinten bis oberhalb der Sitzbespannung vorne. Das Mass muss 5cm kürzer sein als die Sitzhöhe vorne ②.

| Standard Fussauflagen | | | | | | | | | |
|--|--|--------------------------|-----------------|--------------------------|------------------|--------------------------|----------------|--------------------------|--------------|
| <input type="checkbox"/> | 34.5cm (13.5") | <input type="checkbox"/> | 35.5cm (14") | <input type="checkbox"/> | 37cm (14.5") | <input type="checkbox"/> | 38cm (15") | <input type="checkbox"/> | 39cm (15.5") |
| <input type="checkbox"/> | 40.5cm (16") | <input type="checkbox"/> | 42cm (16.5") | <input type="checkbox"/> | 43cm (17") | <input type="checkbox"/> | 44.5cm (17.5") | <input type="checkbox"/> | 45.5cm (18") |
| <input type="checkbox"/> | 47cm (18.5") | <input type="checkbox"/> | 48cm (19") | | | | | | |
| ZFTR3 | <input type="checkbox"/> Winkelverstellbare Fussauflage | | | | | | | | -- |
| ZFTR1 | <input type="checkbox"/> Titan-Fussauflage mit flacher Kunststoff-Abdeckung (Nicht erhältlich mit Heavy Duty Rahmen) | | | | | | | | 205 |
| ZFTR2 | <input type="checkbox"/> Titan-Fussauflage mit offenem Bügel (Nicht erhältlich mit Heavy Duty Rahmen) | | | | | | | | 260 |
| ZFTR12 | <input type="checkbox"/> Zurückklappbare Fussauflage (Nicht erhältlich bei einer Sitzbreite Hinten ④ von 25.5 - 28cm, mit dem Heavy Duty Rahmen und mit 5cm Seitenränder.) | | | | | | | | 225 |
| Hochmontierte Fussauflagen | | | | | | | | | |
| <input type="checkbox"/> | 18-23cm (7-9") | <input type="checkbox"/> | 23-28cm (9-11") | <input type="checkbox"/> | 28-33cm (11-13") | | | | |
| Eingestellt auf _____ cm (bitte 1.25cm Schritt Angabe) | | | | | | | | | |
| ZFTR4 | <input type="checkbox"/> Winkelverstellbare Hochmontierte Fussauflage | | | | | | | | 110 |

FUSSWEITE ① ODER ⑤ Auswahl zwischen Standard Front Rahmen ① oder V-Front Rahmen ⑤ wenn ein Sitz Taper ① gewählt wurde.

| Standard Front Rahmen ① | | | | | | |
|--------------------------|---|--|--|--------------------------|--------------|--|
| ZFE1 | <input type="checkbox"/> Standard Front Rahmen ① (Anhand der Sitzbreite Hinten ④ in der Tabelle unten die Fussweite für den Standard Front Rahmen wählen. Gemessen von der Innenkante Front Rohr bis Innenkante Front Rohr auf der gegenüberliegenden Seite.) | | | -- | | |
| MÖGLICHE FUSSWEITEN ① | | | | | | |
| Sitzbreite Hinten (SB) | Wählbare Fussweite ① | | | | | |
| | Ohne Taper 6.5cm weniger als SBH | 4cm (1.5") Taper 10cm weniger als SBH | 9cm (3.5") Taper 15cm weniger als SBH | | | |
| 25.5cm (10") | <input type="checkbox"/> 19cm (7.5") | | | | | |
| 28cm (11") | <input type="checkbox"/> 21.5cm (8.5") | | | | | |
| 30.5cm (12") | <input type="checkbox"/> 24cm (9.5") | <input type="checkbox"/> 20cm (8") | | | | |
| 33cm (13") | <input type="checkbox"/> 26.5cm (10.5") | <input type="checkbox"/> 23cm (9") | | | | |
| 35.5cm (14") | <input type="checkbox"/> 29cm (11.5") | <input type="checkbox"/> 25.5cm (10") | | | | |
| 38cm (15") | <input type="checkbox"/> 32cm (12.5") | <input type="checkbox"/> 28cm (11") | <input type="checkbox"/> 23cm (9") | | | |
| 40.5cm (16") | <input type="checkbox"/> 34.5cm (13.5") | <input type="checkbox"/> 30.5cm (12") | <input type="checkbox"/> 25.5cm (10") | | | |
| 43cm (17") | <input type="checkbox"/> 37cm (14.5") | <input type="checkbox"/> 33cm (13") | <input type="checkbox"/> 28cm (11") | | | |
| 45.5cm (18") | <input type="checkbox"/> 39cm (15.5") | <input type="checkbox"/> 35.5cm (14") | <input type="checkbox"/> 30.5cm (12") | | | |
| 48cm (19") | <input type="checkbox"/> 42cm (16.5") | <input type="checkbox"/> 38cm (15") | <input type="checkbox"/> 33cm (13") | | | |
| 51cm (20") | <input type="checkbox"/> 44.5cm (17.5") | <input type="checkbox"/> 40.5cm (16") | <input type="checkbox"/> 35.5cm (14") | | | |
| V-Front Rahmen ⑤ | | | | | | |
| ZFE2 | <input type="checkbox"/> V-Front Rahmen ⑤ Gemessen von der Innenkante Front Rohr bis Innenkante Front Rohr auf der gegenüberliegenden Seite 6cm über der Fussauflage. (Verstellung der Unterschenkelänge +/- 2.5cm bei Titan Fussauflagen möglich) | | | -- | | |
| MÖGLICHE FUSSWEITEN | | | | | | |
| <input type="checkbox"/> | 23cm (9") | <input type="checkbox"/> | 25.5cm (10") | <input type="checkbox"/> | 28cm (11") | |
| <input type="checkbox"/> | 30.5cm (12") | <input type="checkbox"/> | 33cm (13") | <input type="checkbox"/> | 35.5cm (14") | |
| <input type="checkbox"/> | 38cm (15") | | | | | |
| | | | | | | |

| RÜCKENPOLSTER | | |
|---------------|--|-----|
| ZBUP2 | <input type="checkbox"/> Rückenform verstellbar mit Velcroband (Nicht erhältlich mit integrierten, abklappbaren Schiebegriffen) | -- |
| ZBUP3 | <input type="checkbox"/> Rückenform verstellbar mit Velcroeinzelgurten, mit Nylon gepolstert | -- |
| ZBUP5 | <input type="checkbox"/> Rückenform verstellbar mit Velcroeinzelgurten, mit Atmungsaktivem AIR Bezug (Nicht erhältlich mit Farbstreifen) | -- |
| ZUPC3 | <input type="checkbox"/> Velours Farbstreifen Black | 110 |
| ZBUP0 | <input type="checkbox"/> Ohne Rückenpolster | -- |

RÜCKENRAHMEN TYP /SCHIEBEGRIFFE /RÜCKENLEHNEN HÖHE ⑥ Gemessen vom oberen Rand des Rückenpolsters bis zur Sitzbespannung hinten.

| Rückenrahmen Typ | | |
|------------------|---|-----|
| ZSB1 | <input type="checkbox"/> Faltpbar, aus Aluminium, höhenverstellbar (Erforderlich bei Heavy Duty Rahmen) | -- |
| ZSB2 | <input type="checkbox"/> Faltpbar, aus Titan, höhenverstellbar mit gerundetem Querbügel (Die Rahmenoberfläche wird dem restlichen Rahmen angepasst. Nicht erhältlich mit Aufgesetzten Schiebegriffen.) | 205 |
| ZSB15 | <input type="checkbox"/> Fest, mit fixierter Höhe, aus Titan mit gerundetem Querbügel. (Die Rahmenoberfläche wird dem restlichen Rahmen | 295 |

| | | | | | | |
|---|--|---|---|---|---|---------------------------------------|
| angepasst. Nicht erhältlich mit Aero Z, ZRA, Schiebegriffen und Bügel-Armauflage, wegschwenkbar, zurückklappbar.) | | | | | | |
| TISHAFT™ Rückenverriegelung | | | | | | |
| ZSB3 | <input type="checkbox"/> Aluminium | | | -- | | |
| ZSB5 | <input type="checkbox"/> Carbon | | | 77 | | |
| Schiebegriffe | | | | | | |
| ZSB0 | <input type="checkbox"/> Ohne Schiebegriffe | | | -- | | |
| ZSB6 | <input type="checkbox"/> Integrierte Schiebegriffe | | | -- | | |
| ZSB7 | <input type="checkbox"/> Integrierte, abklappbare Schiebegriffe (Erfordert Rückenpolster verstellbar mit Velcroeinzelgurten.) | | | 125 | | |
| ZSB8 | <input type="checkbox"/> Aufgesetzte Schiebegriffe (auf 10cm abstehendem Rückenlehnen-Querbügel. Nicht erhältlich mit Titan-Rücken.) | | | 205 | | |
| ZSB9 | <input type="checkbox"/> Aufgesetzte, höhenverstellbare Schiebegriffe (auf 10cm abstehendem Rückenlehnen-Querbügel. Nicht erhältlich mit Titan-Rücken.) | | | 345 | | |
| Rückenlehnen Höhe Ⓢ für faltbare Rückenrahmen Typen | | | | | | |
| Schiebegriffe | Tiefer Rücken | Mittlerer Rücken | Hoher Rücken | Eingestellt auf: 1.25cm Schritte | | |
| Ohne / Aufgesetzte | <input type="checkbox"/> 24-32cm (9.5-12.5") | <input type="checkbox"/> 33-44.5cm (13-17.5") | <input type="checkbox"/> 43-54.5cm (17-21.5") | _____ cm | | |
| Integriert | <input type="checkbox"/> 29-34.5cm (11.5-13.5") | <input type="checkbox"/> 37-44.5cm (14.5-17.5") | <input type="checkbox"/> 47-54.5cm (18.5-21.5") | _____ cm | | |
| Integriert, abklappbar | <input type="checkbox"/> 35.5-40.5cm (14-16 ") | <input type="checkbox"/> 38-49.5cm (15-19.5") | <input type="checkbox"/> 49.5-56cm (19.5-22") | _____ cm | | |
| Rückenlehne Höhe Ⓢ für Rückenlehne fest, mit fixierter Höhe aus Titan (Nicht erhältlich bei Bügel-Armauflage, wegschwenkbar und Bügel-Armauflage, wegschwenkbar zurückklappbar, Integrierte Schiebegriffe, Integrierte, abklappbare Schiebegriffe oder Aufgesetzte, höhenverstellbare Schiebegriffe.) | | | | | | |
| <input type="checkbox"/> 20cm (8") | <input type="checkbox"/> 21.5cm (8.5") | <input type="checkbox"/> 23cm (9") | <input type="checkbox"/> 24 (9.5") | <input type="checkbox"/> 25.5cm (10") | <input type="checkbox"/> 26.5cm (10.5") | <input type="checkbox"/> 28cm (11") |
| <input type="checkbox"/> 29cm (11.5") | <input type="checkbox"/> 30.5cm (12") | <input type="checkbox"/> 32cm (12.5") | <input type="checkbox"/> 33cm (13") | <input type="checkbox"/> 34.5cm (13.5") | <input type="checkbox"/> 35.5cm (14") | <input type="checkbox"/> 37cm (14.5") |
| <input type="checkbox"/> 38cm (15") | <input type="checkbox"/> 39cm (15.5") | <input type="checkbox"/> 40.5cm (16") | <input type="checkbox"/> 42cm (16.5") | <input type="checkbox"/> 43cm (17") | <input type="checkbox"/> 44.5cm (17.5") | <input type="checkbox"/> 45.5cm (18") |
| <input type="checkbox"/> 47cm (18.5") | <input type="checkbox"/> 48cm (19") | <input type="checkbox"/> 49.5cm (19.5") | <input type="checkbox"/> 51cm (20") | | | |
| Für alle Rückenrahmen Typen erhältlich | | | | | | |
| ZSB11 | <input type="checkbox"/> Rückenverriegelung in gefaltetem Zustand | | | -- | | |
| ZSB12 | <input type="checkbox"/> 10cm (4") abstehender Rückenlehnen-Querbügel (Erhältlich mit Aluminium und Titan Rücken. Dieser Querbügel ist NICHT gerundet. Erforderlich beim Heavy Duty Rahmen.) | | | -- | | |
| ZSB16 | <input type="checkbox"/> Tiefenverstellbarer Rücken (Bei einer Sitztiefe ⓑ von 25.5 - 45.5cm kann der Rücken um 5cm nach hinten verschoben werden. Die Höhenverstellbaren Schiebegriffe sind dann limitiert einstellbar. Nicht erhältlich ab einer Sitztiefe ⓑ von 48cm, mit Heavy Duty Rahmen, mit Sitzbespannung verstellbar mit Velcroeinzelgurten oder mit Carbon Seitenteilen.) | | | 215 | | |

| | | | | | | | | | | | | |
|--|------------------------------|------------------------------|------------------------------|------------------------------|------------------------------|------------------------------|------------------------------|-------------------------------|------------------------------|-------------------------------|-------------------------------|----|
| RÜCKENWINKEL Ⓢ Gemessen wird der Winkel vom Rückenrohr zum Boden. | | | | | | | | | | | | |
| ZSBA1 | Faltbarer Rücken | | | | | | | | | | | -- |
| | <input type="checkbox"/> 80° | <input type="checkbox"/> 83° | <input type="checkbox"/> 86° | <input type="checkbox"/> 89° | <input type="checkbox"/> 92° | <input type="checkbox"/> 95° | <input type="checkbox"/> 98° | <input type="checkbox"/> 101° | | | | |
| ZSBA2 | Fester Rücken | | | | | | | | | | | -- |
| | <input type="checkbox"/> 80° | <input type="checkbox"/> 81° | <input type="checkbox"/> 82° | <input type="checkbox"/> 83° | <input type="checkbox"/> 84° | <input type="checkbox"/> 85° | <input type="checkbox"/> 86° | <input type="checkbox"/> 87° | <input type="checkbox"/> 88° | <input type="checkbox"/> 89° | <input type="checkbox"/> 90° | |
| | <input type="checkbox"/> 91° | <input type="checkbox"/> 92° | <input type="checkbox"/> 93° | <input type="checkbox"/> 94° | <input type="checkbox"/> 95° | <input type="checkbox"/> 96° | <input type="checkbox"/> 97° | <input type="checkbox"/> 98° | <input type="checkbox"/> 99° | <input type="checkbox"/> 100° | <input type="checkbox"/> 101° | |

| | | | | | | | |
|--|--|--------------------------------------|--|-------------------------------------|---|--|----|
| KIPPUNKT Ⓢ Gemessen vom Rückenrohr vorne bis zur Mitte der Radachse. Falls kein Mass angegeben wird, erfolgt die Lieferung mit dem Kippunkt in der hintersten Position. | | | | | | | |
| ZCOG1 | <input type="checkbox"/> 0.5cm (0.25") | <input type="checkbox"/> 1cm (0.5") | <input type="checkbox"/> 2cm (0.75") | <input type="checkbox"/> 2.5cm (1") | <input type="checkbox"/> 3cm (1.25") | <input type="checkbox"/> 4cm (1.5") | -- |
| | <input type="checkbox"/> 4.5cm (1.75") | <input type="checkbox"/> 5cm (2") | <input type="checkbox"/> 5.5cm (2.25") | <input type="checkbox"/> 6cm (2.5") | <input type="checkbox"/> 7cm (2.75") | <input type="checkbox"/> 7.5cm (3") | |
| | <input type="checkbox"/> 8cm (3.25") | <input type="checkbox"/> 9cm (3.5") | <input type="checkbox"/> 9.5cm (3.75") | <input type="checkbox"/> 10cm (4") | <input type="checkbox"/> 10.5cm (4.25") | <input type="checkbox"/> 11.5cm (4.5") | |
| | <input type="checkbox"/> 12cm (4.75") | <input type="checkbox"/> 12.5cm (5") | | | | | |

| | | | | |
|---|--|-------------------------------------|--------------------------------------|----|
| HINTERRAD DISTANZ Ⓢ / RADSTURZSTECKER Gemessen vom Rückenrohr Aussenkante bis zum Hinterrad innen. (2cm nicht erhältlich mit 0° und 2° Radsturz Ⓚ) | | | | |
| ZRWS1 | <input type="checkbox"/> 2cm (0.75") | <input type="checkbox"/> 2.5cm (1") | <input type="checkbox"/> 3cm (1.25") | -- |
| ZCBR12 | <input type="checkbox"/> Verstellbare Radsturzstecker für Hinterrad Distanz (Nicht erhältlich mit Verstärktem Rahmen) | | | -- |
| ZCBR9 | <input type="checkbox"/> Zusätzliche Distanzhalter zur Erhöhung der Hinterrad Distanz | | | -- |
| ZCBR11 | <input type="checkbox"/> Zero Play Aluminium Radsturzstecker (Nicht erhältlich mit Verstärktem Rahmen oder mehr als 6° Radsturz Ⓚ) | | | -- |







| | | |
|-----------------------|--|-----|
| SITZBESpannung | | |
| ZSUP1 | <input type="checkbox"/> Sitzbespannung spannbar, angeschraubt, schwarz (Nicht erhältlich mit ergonomischen Sitz Ⓢ oder Sitz Taper Ⓢ) | -- |
| ZSUP2 | <input type="checkbox"/> Sitzbespannung verstellbar mit Velcroeinzelgurten, schwarz (Standard mit ergonomischem Sitz Ⓢ oder Sitz Taper Ⓢ. Nicht erhältlich mit Tiefenverstellbarem Rücken.) | 180 |
| ZSUP3 | <input type="checkbox"/> G10 Feste Sitzplatte (Nicht erhältlich mit 25.5cm oder 28cm Sitzbreite ⓐ oder ergonomischen Sitz Ⓢ.) | 290 |
| ZSUP0 | <input type="checkbox"/> Ohne Sitzbespannung | -- |

| RADSTURZ  / ACHSROHR | | |
|---|---|-----|
| ZCBR1 | <input type="checkbox"/> 0° <input type="checkbox"/> 2° <input type="checkbox"/> 4° <input type="checkbox"/> 6° | -- |
| ZCBR15 | <input type="checkbox"/> Achsrohr aus Aluminium | -- |
| ZCBR3 | <input type="checkbox"/> Achsrohr aus Titan (Nicht erhältlich mit Verstärktem Rahmen) | 205 |
| ZCBR6 | <input type="checkbox"/> Achsrohr aus Carbon (Nicht erhältlich mit 6° Radsturz und Sitzbreite grösser als 45.5cm) | 250 |

BENUTZERDEFINIERTER OPTIONEN

| LENKRÄDER | | |
|-----------|---|-----|
| ZFW24 | <input type="checkbox"/> 3"x1.5" LiteSpeed Billet Aluminium Rad mit Soft Roll Bereifung, Nabe <input type="checkbox"/> Silber ODER <input type="checkbox"/> Schwarz | 180 |
| ZFW14 | <input type="checkbox"/> 4"x0.75" Kunststoff Rad mit Poly Bereifung (Nicht erhältlich mit Slipstream-Gabel, einseitiger Glide™-Gabel, Heavy Duty Rahmen oder Verstärktem Rahmen) | -- |
| ZFW3 | <input type="checkbox"/> 4"x0.75" Beleuchtete Mikro-Caster (Nicht erhältlich mit Slipstream-Gabel, einseitiger Glide™-Gabel, Heavy Duty Rahmen oder Verstärktem Rahmen) | 85 |
| ZFW26 | <input type="checkbox"/> 4"x1.5" LiteSpeed Kunststoff Rad mit Soft Roll Bereifung (Nicht erhältlich mit Verstärktem oder Heavy Duty Rahmen) | 100 |
| ZFW27 | <input type="checkbox"/> 4"x1.5" LiteSpeed Billet Aluminium Rad mit Soft Roll Bereifung, Nabe <input type="checkbox"/> Silber ODER <input type="checkbox"/> Schwarz | 190 |
| ZFW6 | <input type="checkbox"/> 5"x1" Kunststoffrad mit Poly Bereifung (Nicht erhältlich mit 90°-Kniewinkel  , Slipstream-Gabel, einseitiger Glide™-Gabel, Heavy Duty Rahmen oder Verstärktem Rahmen) | -- |
| ZFW28 | <input type="checkbox"/> 5"x1.5" LiteSpeed Kunststoff Rad mit Soft Roll Bereifung (Nicht erhältlich mit 90°-Kniewinkel  , Heavy Duty Rahmen oder Verstärktem Rahmen) | 100 |
| ZFW30 | <input type="checkbox"/> 5"x1.5" LiteSpeed Billet Aluminium Rad mit Soft Roll Bereifung, Nabe <input type="checkbox"/> Silber ODER <input type="checkbox"/> Schwarz (Nicht erhältlich mit 90°-Kniewinkel ) | 210 |
| ZFW9 | <input type="checkbox"/> 6"x1" Kunststoff Rad mit Poly Bereifung (Nicht erhältlich mit 85°- oder 90°- Kniewinkel  , Slipstream-Gabel, eins. Glide™-Gabel, Heavy Duty oder Verstärktem Rahmen) | -- |
| ZFW32 | <input type="checkbox"/> 6"x1.5" LiteSpeed Kunststoff Rad mit Soft Roll Bereifung (Nicht erhältlich mit 85°- oder 90°- Kniewinkel  , Slipstream-Gabel, eins. Glide™-Gabel, Heavy Duty oder Verstärktem Rahmen) | 105 |
| ZFW33 | <input type="checkbox"/> 6"x1.5" LiteSpeed Billet Aluminium Rad mit Soft Roll Bereifung, Nabe <input type="checkbox"/> Silber ODER <input type="checkbox"/> Schwarz (Nicht erhältlich mit 85°- oder 90°- Kniewinkel  , Slipstream-Gabel oder einseitiger Glide™-Gabel) | 220 |

| LENKRADGABEL | | |
|--------------|---|-----|
| ZFK1 | <input type="checkbox"/> TiLite Standard-Gabel | -- |
| ZFK2 | <input type="checkbox"/> Einseitige TiLite Slipstream-Gabel (Nicht erhältlich mit Heavy Duty Rahmen oder Verstärktem Rahmen) | 205 |
| ZGL1 | <input type="checkbox"/> Out-Front Glide™-Federgabel (Nur in schwarz eloxiert erhältlich. Nicht erhältlich mit Heavy Duty Rahmen.) Gewicht des Fahrers: <input type="checkbox"/> bis 56kg <input type="checkbox"/> 57-81kg <input type="checkbox"/> 82-120kg | 490 |
| ZTFS1 | <input type="checkbox"/> Titan Gabelbolzen | 60 |



| HINTERRÄDER | | |
|-------------|--|-------|
| ZRW14 | TiLite SHADOW™ <input type="checkbox"/> 20" (451) <input type="checkbox"/> 22" (501) <input type="checkbox"/> 24" (540) <input type="checkbox"/> 25" (559) (Sitztiefe  von mindestens 38cm erforderlich) <input type="checkbox"/> 26" (590) (Sitztiefe  von mindestens 38cm erforderlich) | -- |
| ZRW7 | Spinergy SPOX <input type="checkbox"/> Schwarz <input type="checkbox"/> Rot <input type="checkbox"/> Blau <input type="checkbox"/> Weiss <input type="checkbox"/> 22" (501) Standard Nabe <input type="checkbox"/> 24" (540) Standard Nabe <input type="checkbox"/> 25" (559) Standard Nabe (Sitztiefe  von mindestens 38cm erforderlich) <input type="checkbox"/> 26" (590) Sport Nabe (Sitztiefe  von mindestens 38cm erforderlich. Nicht erhältlich mit Tetraclip Steckachsen.) | 750 |
| ZRW8 | Spinergy LX <input type="checkbox"/> Schwarz <input type="checkbox"/> Rot <input type="checkbox"/> Blau <input type="checkbox"/> Weiss <input type="checkbox"/> Orange <input type="checkbox"/> Pink <input type="checkbox"/> Violett <input type="checkbox"/> 22" (501) Standard Nabe <input type="checkbox"/> 24" (540) Standard Nabe <input type="checkbox"/> 25" (559) Standard Nabe (Sitztiefe  von mindestens 38cm erforderlich) <input type="checkbox"/> 26" (590) Sport Nabe (Sitztiefe  von mindestens 38cm erforderlich. Nicht erhältlich mit Tetraclip Steckachsen.) | 1'015 |
| ZRW16 | Spinergy Carbon Blade (Nicht erhältlich mit Heavy Duty Rahmen) <input type="checkbox"/> 24" (540) <input type="checkbox"/> 25" (559) (Sitztiefe  von mindestens 38cm erforderlich) | 1'510 |
| ZRW17 | X-Core Mag (Nicht erhältlich mit Heavy Duty Rahmen, Greifreifen Enger Anbau, Tetraclip Steckachsen und Speichenschutz. Nur möglich mit Greifreifen Aluminium Silber eloxiert.) <input type="checkbox"/> 20" (451) <input type="checkbox"/> 22" (501) <input type="checkbox"/> 24" (540) | 120 |

| STECKACHSEN | | |
|-------------|--|-----|
| ZAXL 1 | <input type="checkbox"/> Stahl Steckachse | -- |
| ZAXL 2 | <input type="checkbox"/> Titan Steckachse | 260 |
| ZAXL 3 | <input type="checkbox"/> Tetraclip Steckachse (Nicht erhältlich mit X-Core Mag, 26" Spinergy SPOX oder LX Hinterräder) | 165 |

| LUFTBEREIFUNG | | |
|---------------|--|-----|
| ZRTR1 | <input type="checkbox"/> Profil Reifen Standard (Nicht erhältlich mit 25" Hinterräder. 20" X-Core Mag Räder benötigen Pannenschutz Einlage.) | -- |
| | ZRTR2 <input type="checkbox"/> Pannenschutz Einlage | 100 |
| ZRTR3 | <input type="checkbox"/> Profil Reifen Primo 25" (Standard bei 25" Hinterräder) | -- |
| ZRTR4 | <input type="checkbox"/> Primo (Nicht erhältlich für X-Core Mag Hinterräder) | -- |
| ZRTR8 | <input type="checkbox"/> Schwalbe® Marathon Plus Evolution 24", 25" und 26" (Nicht erhältlich mit X-Core Mag-Hinterräder) | 110 |
| ZRTR9 | <input type="checkbox"/> Schwalbe® Slick Bereifung 24" und 25" (Nicht erhältlich mit X-Core Mag-Hinterräder) | 110 |
| TRTR30 | <input type="checkbox"/> Primo Sentinel | 135 |
| ZRTR24 | <input type="checkbox"/> Kenda Kobra Knobby Bereifung 24" | 85 |

| VOLLGUMMI BEREIFUNG | | |
|---------------------|---|-----|
| ZRTR22 | <input type="checkbox"/> Primo Express 20", 22", 24" und 25" (Nicht erhältlich mit 24" und 25" Spinergy Carbon Blade Hinterräder) | 115 |
| ZRTR23 | <input type="checkbox"/> Primo Active 24" und 25" | 140 |

| GREIFREIFEN by OUT-FRONT®  | | |
|--|---|-----|
| ZRIM22 | <input type="checkbox"/> Ohne Greifreifen | -- |
| ZRIM1 | <input type="checkbox"/> Aluminium Silber eloxiert | -- |
| ZRIM21 | <input type="checkbox"/> Aluminium Schwarz eloxiert (Nicht erhältlich mit X-Core Mag, 20" Hinterräder) | 60 |
| ZRIM12 | <input type="checkbox"/> Titan Satin Finish (Nicht erhältlich mit X-Core Mag, 20" oder 22" Hinterräder oder 24" Kenda Kobra Bereifung) | 465 |
| The Natural-Fit® - Original, grosses Profil (Nicht erhältlich mit X-Core Mag oder 20" Hinterräder) | | |
| | ZRIM14 <input type="checkbox"/> Standard Grip (Nicht erhältlich mit Greifreifen Enger Anbau oder Spinergy Carbon Blade Hinterräder) | 365 |
| | ZRIM15 <input type="checkbox"/> Super Grip (Nicht erhältlich mit Greifreifen Enger Anbau oder Spinergy Carbon Blade Hinterräder) | 410 |
| | ZRIM16 <input type="checkbox"/> Ohne Daumen Grip | 340 |
| The Natural-Fit® LT- Kleines Profil, geringeres Gewicht (Nicht erhältlich für X-Core Mag oder 20" Hinterräder) | | |
| | ZRIM17 <input type="checkbox"/> Standard Grip (Nicht erhältlich mit Greifreifen Enger Anbau oder Spinergy Carbon Blade Hinterräder) | 395 |
| | ZRIM18 <input type="checkbox"/> Super Grip (Nicht erhältlich mit Greifreifen Enger Anbau oder Spinergy Carbon Blade Hinterräder) | 445 |
| | ZRIM19 <input type="checkbox"/> Ohne Daumen Grip | 370 |
| ZRIM10 | <input type="checkbox"/> The Surge - All-In-One Oval mit Gription™ Streifen, grosses Profil (Nicht erhältlich mit X-Core Mag oder 20" Hinterräder) | 375 |
| ZRIM11 | <input type="checkbox"/> The Surge LT - All-In-One Oval mit Gription™ Streifen, kleines Profil (Nicht erhältlich mit X-Core Mag oder 20" Hinterräder) | 405 |
| ZRIM20 | <input type="checkbox"/> Q-Grip - Hoch griffiger Greifring mit Antirutsch Überzug (Nicht erhältlich mit 20" oder X-Core Mag Hinterräder) | 345 |
| ZRIM5 | <input type="checkbox"/> Kunststoffbeschichtung – schwarz (Nicht erhältlich mit X-Core Mag Hinterräder) | 140 |
| GREIFREIFEN ANBAU | | |
| ZRIM7 | <input type="checkbox"/> Weiter Anbau | -- |
| ZRIM8 | <input type="checkbox"/> Enger Anbau (Nicht erhältlich mit X-Core Mag oder Greifreifen The Natural-Fit® mit Grip) | -- |

| BREMSEN VON OUT-FRONT®  | | |
|--|---|-----|
| ZWLK7 | <input type="checkbox"/> Compact Composite Stossbremse (Push) (Nur erhältlich mit 2 - 4cm Hinterrad Distanz ) | -- |
| ZWLK8 | <input type="checkbox"/> Compact Composite Zugbremse (Pull) (Nur erhältlich mit 2 - 4cm Hinterrad Distanz ) | -- |
| | ZWLK10 <input type="checkbox"/> Bremshebelverlängerung für Compact Composite Bremsen | 95 |
| ZWLK9 | <input type="checkbox"/> Composit Scherenbremse | 150 |

| ZUSÄTZLICHE BREMSEN | | |
|---------------------|---|-----|
| ZWLK3 | Uni-Lock: <input type="checkbox"/> Stossbremse (Push) ODER <input type="checkbox"/> Zugbremse (Pull) | 170 |
| | ZWLK4 <input type="checkbox"/> Uni-Lock Bremshebelverlängerung | 95 |
| ZWLK15 | Grade Aids Stossbremse (Push) | 185 |

| SITZKISSEN | | |
|------------|--|-----|
| ALxxxxHD | <input type="checkbox"/> Roho Airlite (Grösse gemäss Sitzmassen) | 185 |

| SEITENTEILE | | |
|--|---|-----|
| Aluminium | | |
| ZSDG2 | <input type="checkbox"/> Starr, steckbar <input type="checkbox"/> Klein ODER <input type="checkbox"/> Standard | -- |
| ZSDG3 | <input type="checkbox"/> Starr, steckbar mit Tetra Greifloch <input type="checkbox"/> Klein ODER <input type="checkbox"/> Standard | 65 |
| ZSDG4 | <input type="checkbox"/> Starr, klappbar <input type="checkbox"/> Klein ODER <input type="checkbox"/> Standard | 200 |
| ZSDG6 | <input type="checkbox"/> mit Radabdeckung, anpassbar (Erhältlich mit 24" und 25" Hinterräder. Erfordert eine Sitzhöhe Hinten  zwischen 37 - 47cm.) | 200 |
| Carbon (Nicht erhältlich mit tiefenverstellbarem Rücken) | | |
| ZSDG7 | <input type="checkbox"/> Starr, steckbar <input type="checkbox"/> Klein ODER <input type="checkbox"/> Standard | 165 |
| ZSDG8 | <input type="checkbox"/> Starr, steckbar mit Tetra Greifloch <input type="checkbox"/> Klein ODER <input type="checkbox"/> Standard | 175 |
| ZSDG9 | <input type="checkbox"/> Starr, klappbar (Nicht erhältlich mit Ergonomischem Sitz) <input type="checkbox"/> Klein ODER <input type="checkbox"/> Standard | 325 |

TiLite ZSERIES Bestellformular

Version Juli 2020

Einfachrohr Festrahmen Rollstuhl

Seite 7 von 7

| | | |
|---|--|-----|
| ZSDG11 | <input type="checkbox"/> mit Radabdeckung, anpassbar (Erhältlich mit 24" und 25" Hinterräder. Erfordert eine Sitzhöhe Hinten B zwischen 37 - 47cm.) | 320 |
| ZSDG12 | <input type="checkbox"/> mit Radabdeckung, steckbar | 320 |
| Für Aluminium und Carbon Seitenteile ohne Radabdeckung | | |
| ZSDG13 | <input type="checkbox"/> Seitenteile dem Radverlauf angepasst | 320 |

| | | |
|---|---|-----|
| ARMLEHNEN (Bei den Desk Armauflagen sind die Seitenteile integriert) | | |
| ZARM1 | Bügel-Armauflage, wegschwenkbar (rundes Profil) <input type="checkbox"/> 16.5-24cm (6.5-9.5") ODER <input type="checkbox"/> 24-32cm (9.5-12.5") (Nicht erhältlich mit höhenverstellbaren Schiebegriffen und Heavy Duty Rahmen.) | 225 |
| ZARM4 | <input type="checkbox"/> Bügel-Armauflage, wegschwenkbar, zurückklappbar (rundes Profil) 21.5-29cm (8.5-11.5") (Nicht erhältlich mit festem Rücken) | 320 |
| ZARM5 | <input type="checkbox"/> Velours Verkleidung für Bügel-Armauflage | 115 |
| ZARM2 | Abnehmbare, höhenverstellbare Desk Armauflage (flaches Profil) mit festen Seitenteilen (Erfordert eine Sitztiefe B von mind. 35.5cm. Nicht erhältlich mit dem ZR.) | 345 |
| | Höhe: <input type="checkbox"/> 23-30.5cm (9-12") ODER <input type="checkbox"/> 30.5-38cm (12-15") | |
| | Polster Länge: <input type="checkbox"/> Standard 25.5cm (10") ODER <input type="checkbox"/> Lang 35.5cm (14") | |
| ZARM3 | Abnehmbare, höhenverstellbare Desk Armauflage (flaches Profil) mit festen Seitenteilen und Transfer Bügel (Erfordert eine Sitztiefe B von mindestens 38cm. Nicht erhältlich mit dem ZR.) | 375 |
| | Höhe: <input type="checkbox"/> 23-30.5cm (9-12") ODER <input type="checkbox"/> 30.5-38cm (12-15") | |
| | Polster Länge: <input type="checkbox"/> Standard 25.5cm (10") ODER <input type="checkbox"/> Lang 35.5cm (14") | |

| | | |
|--------------------|--|-----|
| BECKENGURTE | | |
| ZBLT1 | <input type="checkbox"/> Velcro einstellbar, schwarz Nylon | 50 |
| ZBLT2 | <input type="checkbox"/> Bodypoint® 5cm (2") mit Knopfdruck-Schnalle | 105 |
| ZBLT4 | <input type="checkbox"/> Bodypoint® 2.5cm (1") gepolstert mit Knopfdruck-Schnalle (Nicht erhältlich mit Sitzbreite A 48 - 51cm) | 190 |
| ZBLT5 | <input type="checkbox"/> Bodypoint® 4cm (1.5") gepolstert mit Knopfdruck-Schnalle (Nicht erhältlich mit Sitzbreite A 48 - 51cm) | 180 |
| ZBLT8 | <input type="checkbox"/> Q'Straint® WC-19 Beckengurt mit Knopfdruck-Schnalle (Empfohlen mit Transit Option. Nicht erhältlich mit ZR.) | 205 |
| ZBLT16 | <input type="checkbox"/> Bodypoint® 2.5cm (1") EcoFlex Pelvic Stabilizer mit Knopfdruck-Schnalle | 195 |
| ZBLT10 | <input type="checkbox"/> Bodypoint® Montage Set | 22 |

| | | |
|------------------|---|----|
| WADENBAND | | |
| ZCLF2 | Velcro einstellbar | 15 |
| | <input type="checkbox"/> Small (Fussweite 23 - 30.5cm) <input type="checkbox"/> Medium (Fussweite 28 - 38cm) | |
| | <input type="checkbox"/> Large (Fussweite 35.5 - 43cm) <input type="checkbox"/> Xtra Large (Fussweite 40.5 - 48cm) | |
| ZCLF3 | Bodypoint® gepolstert, Velcro einstellbar | 80 |
| | <input type="checkbox"/> Small (Fussweite 20 - 28cm) <input type="checkbox"/> Medium (Fussweite 30.5 - 38cm) <input type="checkbox"/> Large (Fussweite 40.5 - 51cm) | |
| ZCLF1 | <input type="checkbox"/> Einstellbar mit Schnalle, schwarz Nylon | -- |

| | | |
|----------------|---|-----|
| TASCHEN | | |
| ZBCK3 | <input type="checkbox"/> Permobil Tasche, schwarz | 100 |
| ZPCH3 | <input type="checkbox"/> Permobil Sitztasche, schwarz | 60 |
| ZPCH5 | <input type="checkbox"/> Bodypoint Mobility Tasche, schwarz | 110 |

| | | |
|-------------------------------------|--|-----|
| SPEICHENSCHUTZ by SPOZEE.COM | | |
| ZGRD1 | <input type="checkbox"/> Transparent mit TiMotion Logo (Nicht erhältlich mit X-Core Mag-Hinterräder) | 140 |

| | | |
|-------------------------|---|-----|
| ANTIKNIPP SCHUTZ | | |
| ZTIP1 | <input type="checkbox"/> Aluminium schwarz (Paar) | 170 |
| ZTIP7 | Aluminium schwarz (Einzel) <input type="checkbox"/> Links ODER <input type="checkbox"/> Rechts montiert | -- |
| ZTIP2 | <input type="checkbox"/> Bedienerfreundlich, hochklappbar (Paar) | 345 |
| ZTIP8 | Bedienerfreundlich, hochklappbar (Einzel) <input type="checkbox"/> Links ODER <input type="checkbox"/> Rechts montiert | 175 |

| | | |
|----------------|--|-----|
| ZUBEHÖR | | |
| ZUEST1 | Rollstuhltisch <input type="checkbox"/> 30.5 - 36cm Sitzbreite ODER <input type="checkbox"/> 33 - 38cm Sitzbreite (Armelehnen erforderlich) | 290 |
| ZLUG1 | <input type="checkbox"/> Gepäckhalter vorne | 155 |
| ZMPCT2 | <input type="checkbox"/> Neopren Rahmenschutz mit Velours Farbstreifen Black | 110 |
| ZCH1 | <input type="checkbox"/> Stockhalter | 155 |

CREATIVE MOBILITY DIVISION (CMD)

Permobil bietet für weitere Optionen die Creative Mobility Division (CMD) auf folgendem Link an: <http://permobilus.com/wp-content/uploads/2020/04/Creative-Mobility-Division-WithTOC.pdf>. Wenn Sie die gewünschte Lösung nicht finden, wenden Sie sich unter 041 672 76 00 oder E-Mail: CH_Box_Info@permobil.com an uns, und wir klären Ihren Wunsch ab.